

Erschwingliche Perfektion

Die Coffee Prime bietet erstklassigen Kaffee mit oder ohne Milchzusatz an und ist äusserst budgetfreundlich.

Für jeden Einsatz

Perfekt fürs Büro oder einen Shop: diese Maschine lässt sich überall aufstellen – nicht zuletzt dank ihres Wassertanks.

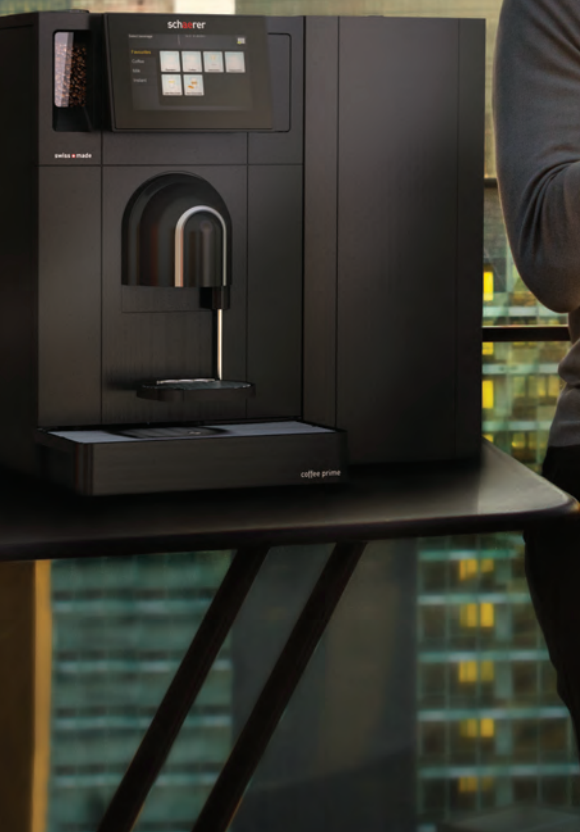

Schaerer Coffee Prime.

*Ihre erste Wahl für eine flexible, günstige, mobile Maschine,
die mit bestem Kaffeegenuss überzeugt.*



Bester Kaffee, wo Sie sind.

Coffee Prime lässt sich überall aufstellen, ist einfach bedienbar und liefert Ihnen ohne Aufwand erstklassigen Kaffee. Sie schont nicht nur Ihr Budget, sondern ist auch sehr leicht in Pflege und Unterhalt.



Diese Maschine verbindet Höchstleistung mit einfacher Handhabung. Ob schwarz oder mit Milch: Die Coffee Prime ist die ideale Maschine für jedes Sitzungszimmer, Ihre Lounge oder den Gästebereich. Dank zusätzlichen Optionen können Sie die Maschine

perfekt auf Ihre Bedürfnisse anpassen. **Dank des integrierten Frischwassertanks benötigt sie keinen Leitungsanschluss, sondern nur Strom.** Die Coffee Prime ist ideal für bis zu 100 Tassen täglich bzw. bis zu 150 Tassen mit dem optionalen Powerpack.



Nachhaltig.

Schaerer versucht laufend, Ihren Kaffeegenuss zu erhöhen und die Auswirkungen auf die Umwelt mit Innovation und Effizienz zu reduzieren. **Bei der Coffee Prime gelang dies mit einem vollisolierten Boiler und dem automatischen Standby-Modus, der auch Ihre Stromkosten senkt.** Mit dem NcFoamer-System kommen Sie zudem ohne chemische Reinigungsmittel aus.

Ideal für folgende Betriebe:

Die Coffee Prime eignet sich zur Selbstbedienung im Büro, an Tankstellen oder in Universitäten und Spitälern. Auch Catering-Dienste schätzen sie, weil sie einfach transportierbar und flexibel ist. **Coffee Prime lässt sich intuitiv über den grossen TouchIT-Bildschirm bedienen. Darauf können Sie eigene Werbung oder Promotionen anzeigen lassen.** Dank der grossen Anzahl an Erweiterungsmöglichkeiten können Sie die Maschine genau so anpassen, wie Sie es wünschen.





Bescheiden und sehr effizient: die Coffee Prime erfüllt in jeder Situation höchste Ansprüche.

Einfach loslegen.

Sie können mit der preiswerten Grundversion der Coffee Prime loslegen und die Maschine später erweitern, wenn nicht nur Ihr Unternehmen grösser geworden ist, sondern auch Ihre Ansprüche.



Bestens ausgerüstet.

In der Standardausgabe erhalten Sie die Coffee Prime **mit einem isolierten Boiler** für Kaffee und Heisswasser, **einem Bohnenbehälter für 600 g** und Einzel- oder Doppelauslass. Ebenfalls erhalten

Sie einen **7"-Touchscreen-Bildschirm**, LED-Beleuchtung, eine **drehbare Becherplattform** und eine **Tropfschale**. Wählen Sie, ob Sie die 1,35kW-Ausgabe oder die 3kW-Powerpack-Ausgaben wünschen.

Simple Reinigung

Die gesamte Reinigung verläuft automatisch unter Einhaltung aller Hygiene-Standards. **Mit Schaeerers rezyklierbarem Einweg-NcFoamer-Konzept müssen Sie das Milchsystem nicht mehr jeden Tag reinigen**, sondern können es spätestens jeden zweiten Tag wechseln.



Aquachange und Stromanschluss

Diese Maschine lässt sich überall aufstellen und bedienen. **Der Aquachange-Mechanismus schaltet die Wasserversorgung von der Wasserleitung auf den integrierten Wassertank oder einen externen Tank um**, sobald die Maschine an den Strom angeschlossen ist.



Selbstbedienung leicht gemacht

Über den 7"-Touchscreen ist die Coffee Prime intuitiv zu bedienen. Daran können Sie ganz einfach Bezahlssysteme anschliessen. **Auf dem Bildschirm lassen sich Werbung und Promotionen anzeigen.** Ob Bohnen auffüllen, Wartung oder Unterhalt: Mit dieser Maschine geht alles ganz einfach – auch die automatische Reinigung.

Wächst mit Ihrem Unternehmen.

Sie müssen sich nicht heute endgültig entscheiden, was Ihre Maschine Ihnen alles bieten soll. Die Coffee Prime lässt sich modular erweitern und anpassen.



Zusammen mit Ihrem Unternehmen wachsen auch Ihre Ansprüche – und die Prime. Sie lässt sich bequem nachrüsten und später ohne Probleme anpassen.

So können Sie heute die Maschine kaufen, die Sie benötigen, ohne an morgen zu denken.

Das modulare Konzept erlaubt Ihnen, Mühlen, Bohnenbehälter, Pulversysteme und vieles mehr später bequem anzupassen.

Flexibel, modular und perfektioniert für die einfache Erweiterung.

Zusätzliche Mühle und Bohnenbehälter

Milchpulver

Zweiter Boiler

Powerpack: mehr Energie, zwei Boiler, grössere Container

Frische Milch

Doppelauslauf



Eine grosse Auswahl und höchste Qualität.

Rund 40 verschiedene Getränke lassen sich einfach per Knopfdruck zubereiten.

Von frisch gemahlene Bohnen, frischer Milch oder Milchpulver bis hin zu Schokoladenpulver können Sie bei Ihrem Lieblingskaffee alles anpassen. Mit einem zweiten Heisswasserauslass optimieren Sie die Coffee Prime auch für Tee und Suppen. Ob zwei Mühlen oder laktosefreien Getränke – auch dies ist möglich. Nur eines ändert sich nie: die Qualität.

Flexible Komponenten.

Ob **Frischmilch oder Milchpulver**, ein **Kühlsystem unter oder neben der Maschine**, eine **zweite Mühle oder ein zweiter Bohnenbehälter** (oder beides), ob ein **Becherspender in drei Grössen** oder ein integriertes **Zahlungssystem**: Sie entscheiden.

Mehr Power mit dem Powerpack.

Die Normalversion der Coffee Prime ist gedacht für bis zu rund 100 Tassen Kaffee pro Tag. **Falls Sie mengenmässig höheren Bedarf haben, empfiehlt Schaerer Ihnen das Powerpack.** Es erhöht die Kapazität der Maschine, besonders bei grossen milchbasierten Getränk. Für jeden Boiler liefert das Powerpack 3kW (2kW in der Schweiz), zudem verarbeitet es grössere Mengen schneller. **So können Sie die Leistung auf bis zu 150 Tassen pro Tag steigern.**

Standardausrüstung, Optionen und Accessoires.

STANDARDUSRÜSTUNG:



Intuitiv bedienbar

Der 7" TouchIT-Display ist für alle einfach zu bedienen und deshalb **ideal für die Selbstbedienung.**



Einzel- und Doppelauslauf

Die **Standardversion (1.35kW)** enthält einen Einzelauslauf, die **Powerpack-Version (3kW bzw. 2kW in der Schweiz)** einen Doppelauslauf.



Tropfschale und Tassenplattform

Die **spülmaschinen-taugliche Tropfschale** aus Chromnickelstahl ist manuell anpassbar. So hat jede Tasse Platz und bleibt trocken.

OPTIONALE FEATURES:



Grosser Pulver-Container

Extrkapazität **(1400 g / 2 l)** sorgt für eine konsistente Leistung und macht die Maschine autonomer bei vielen Getränken auf Pulverbasis.



Milchsystem

Das duale System (Frischmilch / Milchpulver) eignet sich auch für **laktosefreie Pulver.**



Grosser Bohnenbehälter

Der Behälter mit **1200 g** Kapazität sorgt für mehr Leistung.



Zweite Mühle

Die beiden Mühlen lassen sich mit zwei Bohnenbehälter zu je 600 g kombinieren. **So können Sie zwei Kaffeesorten anbieten.**



NeFoamer

Praktischer Einweg-Milchsystem, das nicht gereinigt werden muss. Entspricht höchsten Hygiene-Standards, ist **rezyklierbar und umweltfreundlich.**



Schaerer Coffee Link: digital & smart

Schaerer Coffee Link ist eine digitale Serviceplattform, die ein leistungsstarkes Echtzeit-Tool für die Überwachung und Optimierung Ihres Kaffeebetriebs bietet.

> OPTIONALE FEATURES:



Aquachange

Der Trinkwassertank (5.2 l) lässt sich durch Ihren Techniker **an die Wasserleitung anschliessen**.



Pulverbehälter

Mit einem einfachen Behälter **für Choco, Milchpulver oder andere Zutaten** oder einem Doppelbehälter für zwei Toppings bieten Sie mehr Auswahl.

ACCESSOIRES:



Tassenschale unter der Theke

Sparen Sie Platz auf der Theke und lagern Sie den Kaffeesatz darunter.



Kühleinheit unter der Maschine

Spart Platz auf der Theke. **9.5 l** Kapazität.



Becherspender in drei Grössen

Für Becher in den Durchmessergrössen 60-74 mm / 75-82 mm / 83-90 mm. Auf dem Spender gibt es drei **Behälter für Extras wie Löffel, Zucker oder Milch**.



Zahlungssysteme

Verbindet alle MDB-Standard-Zahlungssysteme. Kartenlesegerät, Münzenwechsler und andere Geräte **lassen sich einfach anschliessen**.



Seitliche Kühleinheit (Kühlschrank)

Inklusive Kompressor. Darin können **Sie zwei 5l-Container oder einen 10l-Container** Milch kühlen.

Konfiguration und technische Daten.

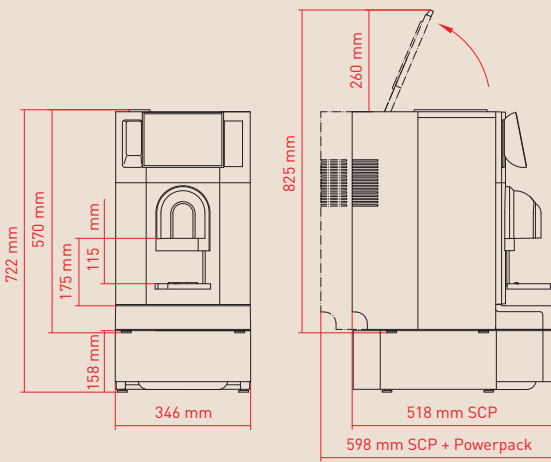

Schaerer Coffee Prime mit Powerpack und Kühleinheit unter der Maschine

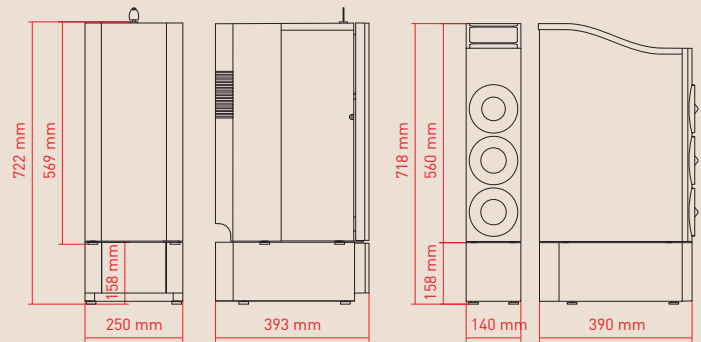

Seitliche Kühleinheit mit Sockel

Becherspender mit Sockel

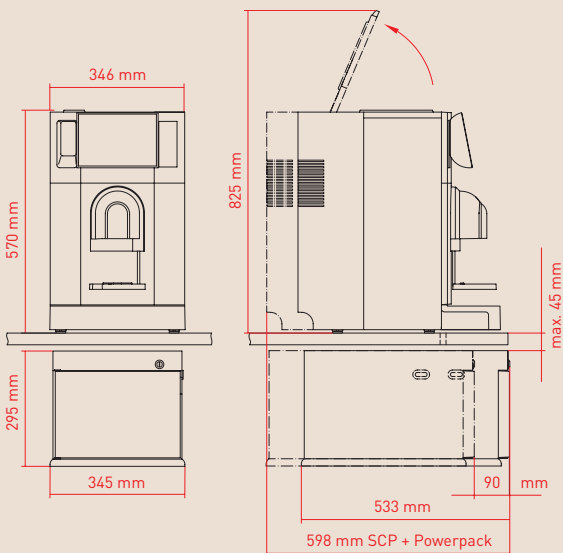

Kühleinheit unter der Maschine und unter der Theke

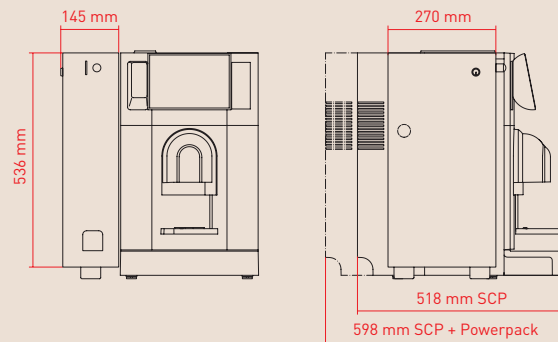

Münzwechsler

Kategorie	Ausstattung und Optionen	Schaerer Coffee Prime 1.35 kW	Schaerer Coffee Prime with Powerpack 3 kW (2 kW (CH))
Leistung pro Tag	Empfohlene Getränkeleistung	100	150
Leistung pro Stunde	Espresso	120	120
	Coffee	85	95
	Cappuccino (200ml)	90	110
	Cappuccino (320ml)	60	90
	Cappuccino (470ml)	35	60
Getränkeangebot	Ristretto	s	s
	Espresso	s	s
	Kaffee	s	s
	Milchkaffee/Schale	o	o
	Cappuccino	o	o
	Latte macchiato	o	o
	Chociatto	o	o
	Heisser Milchschaum	o	o
	Heisswasser	s	s
Bedienung und Ausgabe	Instantgetränke (Tee, Suppe usw.)	o	o
	Selbstbedienungsmodus	s	s
	Anzahl möglicher Getränke (programmierbar)	40	40
	Tassenrost (manuell anpassbar)	s	s
	Einzelauslauf (Höhe manuell anpassbar zwischen 115 und 175)	s	o
	Doppelauslauf	o	s
Mühlen und Behälter	Touch Screen 7"		
	Heisswasserauslauf		
	1 Mühle	s	s
	2 Mühlen	o	o
	Bohnenbehälter (g)	600	600
Boiler	Grosser Bohnenbehälter (g)	1200	1200
	Heisswasserboiler Kaffee	s	s
Milchsysteme und Kühleinheiten	Dampfboiler	o	o
	Milk Smart (MS)	o	o
	Beistellkühleinheit (BKE)	o	o
	Unterstellkühleinheit (UKE)	o	o
Pulversystem	Cup & Cool	o	o
	Pulvercontainer (g)	1400	1400
	Pulvercontainer Twin(g)	2x700	2x700
	Topping (1x Topping-Pulver), z.B. Milchpulver	o	o
	Choco (1x Choco-Pulver)	o	o
	Choco/Topping (1 x Choco- und 1 x Topping-Pulver)	o	o
	Twin-Topping (2 x Topping-Pulver)	o	o
	Choco-Topping (2 x Choco-Pulver)	o	o
Allgemeine Optionen	Instantpulver	o	o
	Braubeschleuniger	o	o
	Satzbehälter [Kaffeekekuchen]	40	40
	Untertheke-Satzdurchwurf	o	o
	Unterstelleinheit + Satzbehälter [Kaffeekekuchen]	o (100)	o (100)
Zahlungssysteme	Beleuchtung	o	o
	Abrechnungssysteme (MDB-S / DIVA2 / DIVA2 Max)	o	o
	Münz- und Jetonprüfer	o	o
	Münzwechsler	o	o
Farben	Schaerer Coffee Link	o	o
	Titansilber	s	s
Dimensionen und Gewicht	Schwarz	s	s
	Breite [mm]	346	346
	Tiefe [mm]	518	598
	Höhe [mm]	570	570
Energieversorgung und -verbrauch	Gewicht [kg] (netto)	25	33
	1L, N, PE: 220-240 V- 50/60 Hz	2000-2400 kW/10-16A/3 x 1mm ²	2800-3300 kW/16A/3 x 1,5mm ²
	1L, N, PE: 100 V- 50/60 Hz	1350kW/15 A/ 3 x 1,5mm ² or 1350 kW/15 A/ 3 x 16 AWG	1800-2300 kW/10-16 A/ 3 x 1 mm ² 570 25
Wasserver- und -entsorgung	Interner Trinkwassertank	s	s
	Festwasseranschluss	s	s
	Schmutzwasserablauf	o	o
	Schmutzwassertank überwacht	o	o
	Aquachange	s	s

s: Standard
o: Option

We love it *your way.*



Kaffeekompetenz

Unsere langjährige Kaffeekompetenz steht zu Ihrer Verfügung,
rufen Sie uns einfach an, wenn Sie Fragen haben.



Flexibilität

Wir unterstützen Ihr Geschäft mit unserem flexiblen
Angebot und richten uns ganz nach Ihren Wünschen.



Schweizerisch

Als Schweizer Technologieunternehmen sind wir
perfekter Qualität und Leistung verpflichtet.



Häringerstrasse 21 | 4629 Fülenbach
062 917 40 60 | info@vending.ch
www.vending.ch

Jetzt Kontakt
mit uns aufnehmen!

